

Web Page Innstillinger



INNHOLDSFORTEGNELSE

OM DENNE VEILEDNINGEN	2
NETTSIDE	3
• Nettsidens egenskaper	3
• Tilgang til nettstedet	3
INNSTILLINGER FOR NETTSIDER	5
• Oversikt over nettsiden	5
• Menyfanen	6
• Slik konfigurerer du nettsidens innstillinger	7
• Energisparing	10
• Sikkerhets- Innstillinger	11
• Kategorioppsett	14
• Dokument- behandling	16
• Brukerkontroll	17
• System- innstillinger	27
EGENDEFINERE NETTSIDEN	31
• Egendefinert lenkeinnstilling	31
• Snarveier	32
INNSTILLINGSLISTE FOR NETTSTEDER	33

OM DENNE VEILEDNINGEN

Denne veiledningen gjennomgår fremgangsmåtene for konfigurering av maskininnstillinger fra datamaskinen din, med funksjonen for nettsideinnstillinger som er innebygget i maskinen.

Vær oppmerksom på følgende

- Denne veiledningen tar utgangspunkt i at de som installerer og bruker produktet har praktisk kjennskap til datamaskinen og nettleseren sin.
- Hvis du trenger informasjon om operativsystemet eller nettleseren din, henvises du til brukerhåndboken for operativsystemet eller nettleseren, eller til den elektroniske Help-funksjonen.
- Forklaringer for skjermbilder og prosedyrer gjelder hovedsaklig for Internet Explorer® på Windows® 8.1. Skjermbildene kan variere avhengig av operativsystem- eller programversjon.
- Når "MX-xxxx" fremgår i brukerhåndboken, skal "xxxx" erstattes med navnet på din modell.
- Det er lagt mye omhu ned i utarbeidelsen av denne håndboken. Hvis du har kommentarer eller spørsmål om håndboken, er du velkommen til å kontakte forhandleren eller den nærmeste godkjente servicerepresentanten.
- Dette produktet har gjennomgått strenge prosedyrer for kvalitetskontroll og inspeksjon. Hvis det mot formodning skulle oppstå feil eller problemer, kan du kontakte forhandleren eller den nærmeste godkjente servicerepresentanten.
- Bortsett fra i omstendigheter som er dekket av lov, er ikke SHARP ansvarlig for svikt som oppstår under bruk av produktet eller dets tilleggsfunksjoner, svikt som skyldes feil betjening av produktet og dets tilleggsfunksjoner, eller andre typer feil, inkludert enhver skade som oppstår på grunn av vanlig slitasje på produktet.

Advarsel

- Reproduksjon, tilpasning eller oversettelse av innholdet i håndboken uten forutgående skriftlig tillatelse er forbudt, med unntak av det som er tillatt i henhold til lover om opphavsrett.
- Informasjonen i denne håndboken kan endres uten videre varsel.

Illustrasjoner, betjeningspanel, berøringspanel og nettsider i brukerhåndboken

De ytre utstyrsenheterne er som regel tilleggsutstyr, men enkelte modeller inkluderer imidlertid ytre utstyrsenheter som standard utstyr.

For noen funksjoner og prosedyrer forutsetter forklaringene at også andre innretninger enn de ovennevnte er installert.

- Skjermbildene, meldingene og tastenavnene som vises i håndboken, kan være ulike dem som vises på den faktiske maskinen. Dette skyldes produktforbedringer og modifikasjoner.
- Berøringspanelet, illustrasjoner og innstillings skjermbilder i denne håndboken er kun for referanse, og kan variere avhengig av modell, installert tilbehør, innstillinger endret fra standard, og land eller region.
- Denne håndboken forutsetter at en fullfargemaskin brukes. Noen av forklaringene vil ikke gjelde for en svart-hvitt-maskin.

NETTSIDE

Nettsidens egenskaper

En webserver for innstillinger er innebygd i maskinen.

Når maskinen er koblet til et nettverk, får du tilgang på webserveren i maskinen, slik at du kan konfigurere en rekke maskininnstillinger med datamaskinen din.

Denne funksjonen lar deg også konfigurere maskininnstillingene over nettverket, uten at du må spasere til maskinen. Det er enkelt å angi brukernavn og annen tekst fra datamaskinen.

Du kan også bruke nettsiden til å konfigurere mer avanserte innstillinger enn de som er tilgjengelige på maskinen.



Du finner omfattende informasjon om maskininnstillingene i brukerhåndboken.

Tilgang til nettstedet

Dette avsnittet forklarer fremgangsmåten for tilgang til maskinens nettside.

Nettlesere som støttes

Følgende nettlesere kan brukes for å få tilgang til maskinen:

Internet Explorer: 8 eller høyere (Windows®)

Firefox (Windows®), Safari (Mac OS®), Chrome (Windows®): Den nyeste versjonen eller den nyeste forrige hovedversjonen

Tilgang til nettstedet

Følg trinnene nedenfor for å få tilgang til nettsiden.

1

Åpne nettleseren på datamaskinen.

2

Angi IP-adressen som er angitt på maskinen, i nettleserens adresselinje.

- Hvis du ikke finner maskinens IP-adresse, kan du spørre maskinadministratoren.
- Du kan sjekke maskinens IP-adresse på maskinen. "[Slik sjekker du maskinens IP-adresse](#)" (► side 4)
- **Angi passord**
 - Hvis du klikker på et element som krever administratorrettigheter, vises passordskjermen, uavhengig av innstillingene. Velg en bruker som har administratorrettigheter og angi brukerpasord.
 - Hvis brukerautentisering ikke er aktivert, kan du angi påloggingsnavnet "Administrator" og bruke administratorpassordet til å logge deg på nettsiden.
Når du har logget på nettsiden med adminstratorrettigheter, vises ikke passordskjermen når du klikker på andre elementer som krever administratorrettigheter (før du logger av).

Slik sjekker du maskinens IP-adresse

1 Fra maskinens innstillingsmodus åpner du "Liste for brukere" innstillinger i "Dataliste", under fanen "Status".

2 Velg sjekkboksen "Side for nettverkskort" og utfør "Skriv ut".
Sjekk IP-adressen på den utskrevne listen.

INNSTILLINGER FOR NETTSIDER

Dette kapitlet forklarer hvordan du stiller inn vanlige elementer i nettsideinnstillingene. Se brukerhåndboken for elementer som ikke forklares i dette kapitlet.

Oversikt over nettsiden

Når du er inne på maskinens webserver, vises nettsiden i nettleseren.

Faner (1) som viser innstillingene vises øverst på nettsiden. Når du klikker på en fane, vil elementene (2) du kan stille inn vises på venstre side. Når du klikker på elementet du vil stille inn, vises innstillings skjermen (10) for elementet på høyre side av skjermen.

Når du har fullført alle innstillinger, klikker du på [Logg ut]-knappen og går ut av nettleseren.

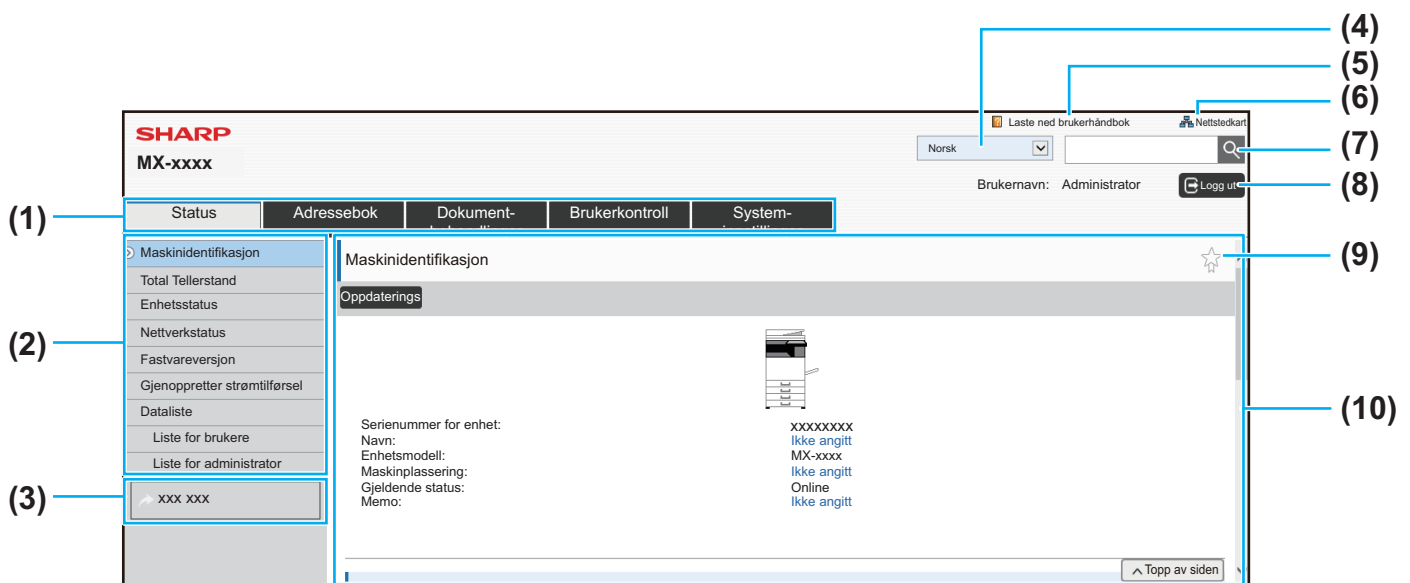

(1) Menyfanen

Denne fanen viser innstillingsmenyens første nivå. Klikk på denne fanen for å vise fanens innstillingselementer i innstillingsmenyen.

Enkelte innstillinger, for eksempel systeminnstillingene, vises ikke i innstillingsmenyen når du klikker på fanen. Knappene for andre innstillinger vises isteden i innstillingsområdet.

► [Menyfanen \(side 6\)](#)

(2) Innstillingsmeny

Denne viser elementene som kan stilles inn på nettsiden. Elementene er lagt ut i en grenstruktur.

Når du klikker på et element som krever administratorrettigheter for maskinen, vises passordskjermen. Velg forrige registrerte påloggingsnavn og angi passord.

(3) Egendefinerte lenker.

Du kan registrere egendefinerte lenker på forhånd, slik at de egendefinerte lenkene vises i innstillingsmenyen.

► [Egendefinert lenkeinnstilling \(side 31\)](#)

(4) Språk

Angi språket for nettsiden.

(5) Laste ned brukerhåndbok

Her vises nedlastingssiden for brukerhåndboken.

(6) Nettstedkart

Her vises et nettstedkart for nettstedet.

(7) Søk

Denne brukes til å søke etter innstillingselementer og annen informasjon. Angi elementet du vil finne i tekstboksen og klikk på .

(8) [Innlogging/Logg ut]-knapp

[Innlogging]-knapp

Klikk for å logge på nettsiden.

[Logg ut]-knapp

Når du har fullført alle innstillingene på nettsidene, klikker du på denne knappen for å logge ut og gå ut av nettleseren.

(9) Snarveiikon

Klikk på dette ikonet for å registrere en side du vil vise i snarveifanen.

► [Snarveier \(side 32\)](#)

(10) Innstillingsområde

Her vises innstillings skjermen for elementet som ble valgt i innstillingsmenyen til venstre.

Menyfanen

Meny	Oversikt	
Status	Viser papirkurvinformasjon og informasjon om enheten.	
Adressebok	Brukes til å redigere adresseboken.	
Dokument- behandlinger	Brukes til å utføre handlinger på en film med dokumentarkiveringsfunksjonen.	
Brukerkontroll	Legg til, rediger og slett brukere for brukergodkjenning, og konfigurere innstillinger for brukergodkjenning. Du kan også velge innstillinger for IC-kort.	
System- innstillinger	Konfigurer maskinens hovedinnstillinger, som f.eks. datoinnstillinger og papirkurvinnstillinger. Du kan konfigurere følgende innstillinger.	
	Startskjerm- innstillinger	Du kan velge innstillinger for maskinens startskjerm, for eksempel endre bakgrunnsbildet på startskjermen.
	Kopieringsinnstillinger	Du kan velge kopiinnstillinger.
	Skriver -innstillinger	Du kan velge utskriftutstillinger.
	Innstill. For Biledesending	Konfigurer innstillinger for biledesending, for eksempel fax og Skann til e-post.
	Innstillinger For Dokumentlagring	Du kan velge innstillinger for dokumentlagring.
	Sharp OSA-Innstillinger	Du kan velge innstillinger for SharpOSA.
	Vanlige innstillinger	Du kan konfigurere maskininnstillinger som datoinnstillinger og skuffinnstillinger.
	Nettverks- innstillinger	Du kan konfigurere nettverksinnstillinger som nettverksprotokoll og NAS-innstillinger.
	Sikkerhets- Innstillinger	Du kan konfigurere maskinens sikkerhetsinnstillinger, som autentisering og endring av administratorpassord.
	Energisparing	Maskinens strømforbruk kan reduseres av økomodusinnstillingen.
	Systemkontroll	Du kan konfigurere maskinens sikkerhetskopi og jobbloggerinnstillinger.
	Justering av bildekvalitet	Du kan utføre bildejustering for utskrifter og skanninger på maskinen.
Innledende installeringsinnstillinger	Dette er en gruppe innstillinger som er obligatoriske når du installerer maskinen første gang.	

Slik konfigurerer du nettsidens innstillinger

Dette avsnittet forklarer den grunnleggende fremgangsmåten for konfigurering av nettsideinnstillinger, med "Startskjerm- innstillinger" som eksempel. Denne innstillingen brukes til å endre bakgrunnsbildet på startskjermen til et brukervalgt bilde.

1

Koble til nettsiden, som forklart i "Tilgang til nettstedet" (▶ [side 3](#)).

2

Vis innstillings skjermen for "Startskjerm- innstillinger".

(1) Klikk på [System- innstillinger]-fanen ().

Innstillingselementene for systeminnstillinger vises i innstillingsområdet.

(2) Klikk på [Startskjerm- innstillinger]-knappen ().

(3) Logg på maskinens nettside.

Når du klikker på [Startskjerm- innstillinger]-knappen i trinn (2), vises skjermen for påloggingsnavn og passord.

Velg påloggingsnavn og angi passordet som gjelder for påloggingsnavnet.

Når du er ferdig, klikker du på [Innlogging]-knappen.

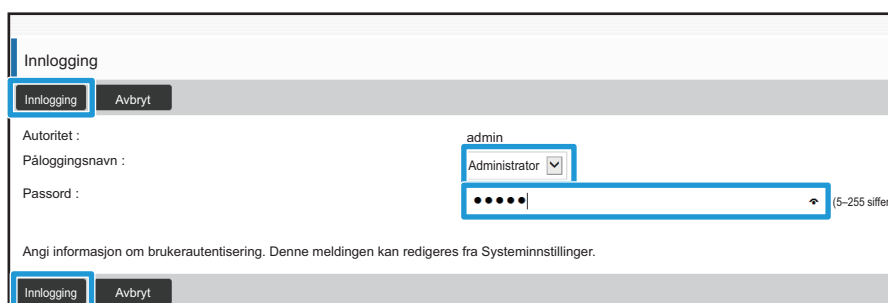

The screenshot shows a web page titled "Innlogging" (Login). At the top, there are two buttons: "Innlogging" and "Avbryt" (Cancel). Below this, there are three main fields: "Autoritet:" (Authority) with a dropdown menu showing "admin"; "Påloggingsnavn:" (Username) with a dropdown menu showing "Administrator"; and "Passord:" (Password) with a text input field containing five dots and a "(5-255 siffer)" (5-255 characters) label. At the bottom, there is a note: "Angi informasjon om brukerautentisering. Denne meldingen kan redigeres fra Systeminnstillinger." (Specify information about user authentication. This message can be edited from System settings.) and another set of "Innlogging" and "Avbryt" buttons.

Hvis du er pålogget, vises hvert element i innstillingene for startskjermen i innstillingsmenyen.

3

Klikk på [Bakgrunnsbilde] i innstillingsmenyen og velg bakgrunnsbilde.

(1) Klikk på [Bakgrunnsbilde] i innstillingsmenyen.

(2) Klikk på [Endre]-knappen i "Bakgrunnsbilde".

Skjermbildet "Registrering av startkjern" vises.

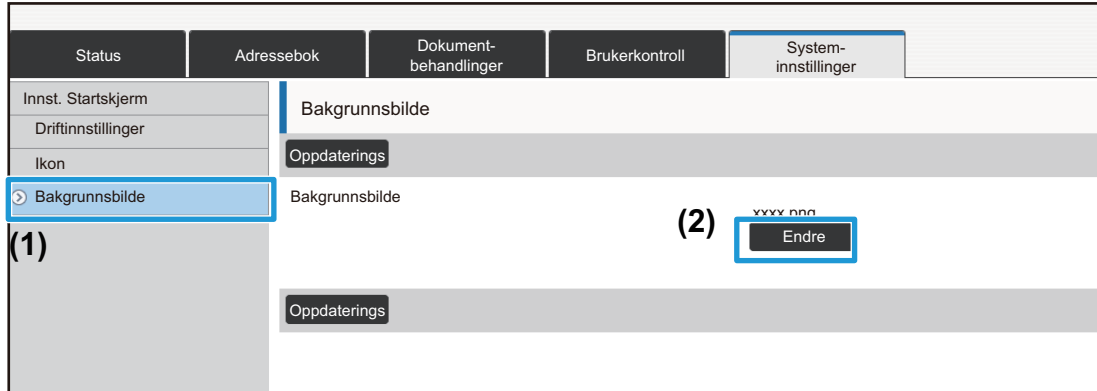

4

Velg "Bruk egendefinert bilde" og klikk på [Bla gjennom]-knappen for å vise ønsket bilde.



Når du klikker på [Bla gjennom]-knappen, vises skjermbildet for filvalg. Velg filen for ønsket bakgrunnsbilde.

5

Kontroller at "Velg fil"-banen er riktig, og klikk på [Send]-knappen.



Bane

6

Hvis du har flere elementer du vil angi, konfigurerer du innstillingen fra innstillingsmenyen eller menyfanen.



Hvis du bruker "frem"- eller "tilbake"-funksjonen i nettleseren for å gå til et annet element, kan det hende at elementet du angir ikke lagres. Bruk innstillingsmenyen eller menyfanen til å gå til et nytt element.

7

Når du har konfigurert innstillingene, klikker du på [Logg ut]-knappen og går ut av nettleseren.

Når du går ut av innstillingene, kan en melding vises på maskinens berøringspanel. Les og lukk meldingen.

Energisparing

Dette avsnittet forklarer hvordan du angir overføringstid for hvilemodus og for autoavstengingsmodus.

1

Koble til nettsiden, som forklart i "[Tilgang til nettstedet](#)" ([▶ side 3](#)).

2

Vis innstillings skjermen "Økoinnstilling".

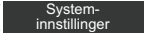
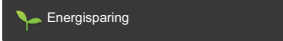
- (1) Klikk på fanen [System- innstillinger] ().
Innstillingselementene for systeminnstillinger vises i innstillingsområdet.
- (2) Klikk på [Energisparing]-knappen ().
Elementene for energisparing vises i innstillingsmenyen.
- (3) Klikk på [Økoinnstilling].
Øko-innstillingene vises på høyre side.

3

Velg overgangstid for forhåndsvarmemodus og overgangstid for autoavstengingsmodus.

- (1) Angi ønsket tid i tekstboksen i "Innstilling For Hvilestilling".
- (2) Hvis du vil angi overgangstid med kortest mulig innstilling med "Tidsinnstilling For Autoavstengning", velger du [Tidligst]. Hvis du vil endre overgangstid, angir du overgangstiden i tekstboksen.

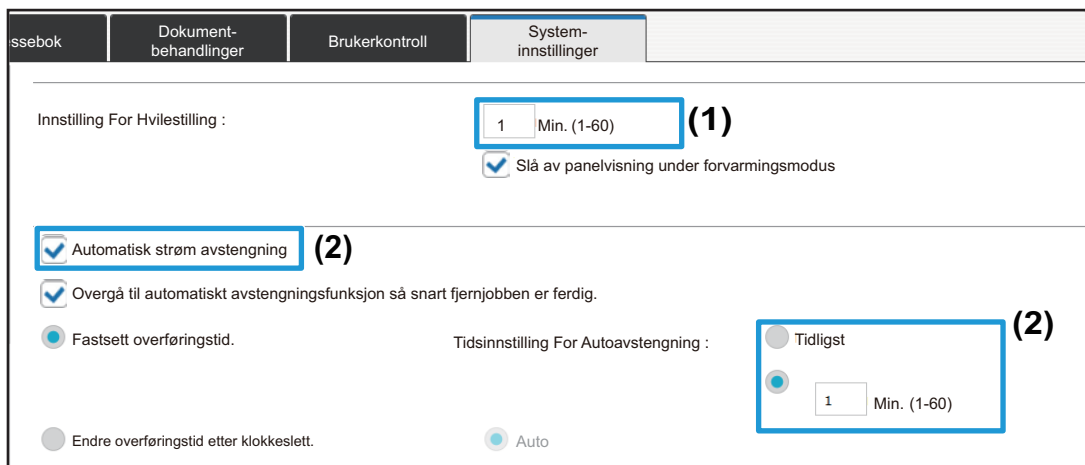

ssbok Dokument-behandling Brukerkontroll System-innstillinger

Innstilling For Hvilestilling : Min. (1-60) (1)

Slå av panelvisning under forvarmingsmodus

Automatisk strøm avstengning (2)

Overgå til automatisk avstengningsfunksjon så snart fjernjobben er ferdig.

Fastsett overføringstid. Tidsinnstilling For Autoavstengning : Tidligst (2)

Min. (1-60)

Endre overføringstid etter klokkeslett. Auto

4

Når du er ferdig med å konfigurere innstillingene, klikker du på [Send]-knappen, deretter på [Logg ut]-knappen og går ut av nettleseren.

Sikkerhets- Innstillinger

Fremgangsmåten for å endre administratorpassord for pålogging og nettverkets sikkerhetsinnstillinger som brukes på maskinen forklares nedenfor.

Endre administratorpassord

Hvis du fortsetter å bruke administratorpassordet uten å endre det, er det større fare for at passordet knekkes eller avsløres, slik at det er fare for at maskinen brukes uautorisert. Ved å endre administratorpassord regelmessig, hindrer du denne typen uautorisert tilgang.

1

Koble til nettsiden, som forklart i "[Tilgang til nettstedet](#)" ([▶ side 3](#)).

2

Vis innstillings skjermen "Endre passord".

(1) Klikk på fanen [System- innstillinger] ().

Innstillingselementene for systeminnstillinger vises i innstillingsområdet.

(2) Klikk på [Sikkerhets- Innstillinger]-knappen ().

Elementene for sikkerhet vises i innstillingsmenyen.

(3) Klikk på [Endre passord].

Innstillingene for passordendring vises til høyre.

3

Endre administratorpassord.

(1) Velg avkrysningsboksen "Endre passord" i "Administrator-passord".

(2) Angi det nye passordet i "Passord"-tekstboksen.

(3) Angi passordet du anga i (2) i "Passord (bekreftelse)"-tekstboksen på nytt.

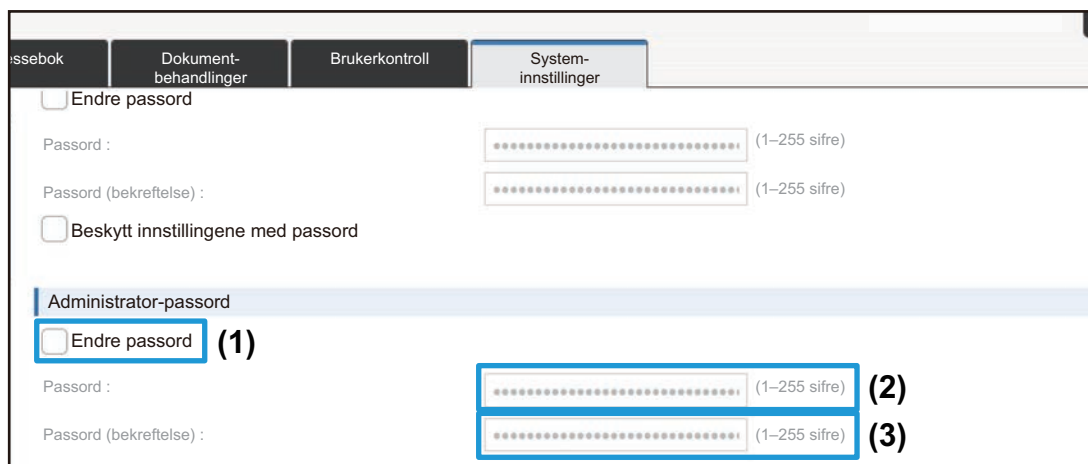

The screenshot shows a web interface with a navigation bar at the top containing 'Hjelp', 'Dokument-behandling', 'Brukerkontroll', and 'System-innstillinger'. Below the navigation bar, there are several sections. The first section is 'Endre passord' with a checkbox and two password input fields. The second section is 'Administrator-passord' with a checkbox labeled (1) and two password input fields labeled (2) and (3). The input fields are masked with dots and have '(1-255 sifre)' next to them.



Når du endrer passord, må du sørge for å huske det nye passordet.

4

Når du er ferdig med å konfigurere innstillingene, klikker du på [Send]-knappen, deretter på [Logg ut]-knappen og går ut av nettleseren.

Portkontroll

Dette avsnittet forklarer hvordan du velger inngangen som skal brukes for tilgang til maskinen (Serverport) og inngangen som skal brukes til å få tilgang til andre nettverk for maskinen (Klientport). Når en ubrukt inngang er i aktiv stand, kan inngangen brukes til uautorisert tilgang. Ved å endre inngangsnummer kan du hindre tilgang fra brukere som ikke kjenne inngangsnummeret, slik at maskinen kan brukes sikrere.



Inngangskontroll skal kun utføres av en administrator som har god kjennskap til nettverket. Dersom du endrer inngangsnummer tilfeldig, kan det bli umulig å koble til maskinen igjen.

1

Koble til nettsiden, som forklart i "[Tilgang til nettstedet](#)" ([▶ side 3](#)).

2

Vis innstillingsskjermen "Portkontroll".

(1) Klikk på fanen [System- innstillinger] ().

Innstillingselementene for systeminnstillinger vises i innstillingsområdet.

(2) Klikk på [Sikkerhets- Innstillinger]-knappen ().

(3) Klikk på [Portkontroll].

Innstillingene for inngangskontroll vises på høyre side av skjermen.

3

Konfigurer innstillinger for serverinngang og klientinngang.

- (1) Du aktiverer og deaktiverer inngangen ved å velge "Aktivere" eller "Deaktivere".
- (2) Vil du endre inngangsnummer, angir du det nye inngangsnummeret i tekstboksen.

Protokoll	Status (1)	Portnummer	Portnummer (2)
HTTP :	Aktivere	Portnummer :	80 (0-65535)
HTTPS :	Aktivere	Portnummer :	443 (0-65535)
FTP Utskrift :	Aktivere	Portnummer :	21 (0-65535)
Raw-utskrift :	Aktivere	Portnummer :	9100 (0-65535)
LPD :	Aktivere	Portnummer :	515 (0-65535)

4

Når du er ferdig med å konfigurere innstillingene, klikker du på [Send]-knappen, deretter på [Logg ut]-knappen og går ut av nettleseren.

Kategorioppsett

Du kan angi "Kategori" for adresse. Ved å velge en kategori som adresse, kan kategorien brukes til å filtrere adresser når du søker etter adressen, slik at den er lettere å finne.

Du kan velge hvilket som helst navn som kategori. Hvis du velger lett gjenkjennelige navn som kategorier, er det enklere å sortere adressene.

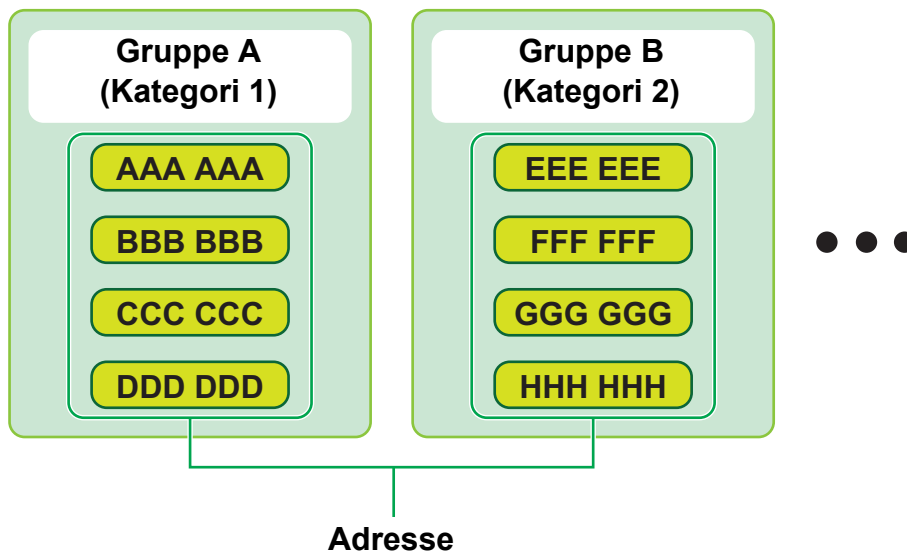

1

Koble til nettsiden, som forklart i "[Tilgang til nettstedet](#)" ([▶ side 3](#)).

2

Vis innstillings skjermen "Kategorioppsett".

(1) Klikk på [Adressebok]-fanen (Adressebok).

Adressebokelementene vises i innstillingsmenyen.

(2) Klikk på [Kategorioppsett]-fanen.

Skjermen for kategoriinnstilling vises på høyre side.

3

Konfigurer kategoriinnstillingen.

Angi det nye navnet i "Kategori"-tekstboksen.

The screenshot shows the "Kategorioppsett" configuration screen. At the top, there are tabs for "Adressebok", "Dokument-behandling", "Brukerkontroll", and "System-innstillinger". Below the tabs, there are buttons for "Send" and "Oppdaterings". A text input field is labeled "Angi kategorinavn. (inntil 127 tegn)". Below this is a table with two columns: "Nr." and "Kategori". The "Kategori" column is highlighted with a blue box, showing "Kategori 1" through "Kategori 5".

Nr.	Kategori
1	Kategori 1
2	Kategori 2
3	Kategori 3
4	Kategori 4
5	Kategori 5

4

Når du er ferdig med å konfigurere innstillingene, klikker du på [Send]-knappen, deretter på [Logg ut]-knappen og går ut av nettleseren.



Når du angir et kategorinavn i kategoriinnstillingene, registrerer du kategorien i "Adresseregistrering" i adresseboken.

Adressebok	Dokument-behandlinger	Brukerkontroll	System-innstillinger
Adresseregistrering			
<input type="button" value="Send"/> <input type="button" value="Sende og registrere neste"/> <input type="button" value="Tilbake"/>			
Type :	<input type="text" value="Kontakter"/>		
Søkenummer :	<input type="text"/>	(1-2000)	
Adressenavn (kreves) :	<input type="text"/>	(inntil 36 tegn)	
Initial :	<input type="text"/>	(inntil 10 tegn)	
Kategori :	<input type="text" value="Kategori 1"/>		

Dokument- behandlinger

Maskinens nettside viser filene som er lagret i dokumentarkivering i listeformat. Du kan også vise filene som miniatyrbilder. Når du bruker miniatyrbildeformat, vil et miniatyrbilde for hver vil vises, slik at du kan sjekke filen visuelt. Fremgangsmåten for å endre visningsformat fra liste til miniatyrbilder forklares nedenfor.

<input type="checkbox"/>	HDD_20150731_165638	Ukjent Bruker	Skanna til HDD	Auto
<input type="checkbox"/>	HDD_20150731_144354	Ukjent Bruker	Skanna til HDD	Auto
<input type="checkbox"/>	HDD_20150731_143915	Ukjent Bruker	Skanna til HDD	Auto
<input type="checkbox"/>	HDD_20150731_143901	Ukjent Bruker	Skanna til HDD	Auto
<input type="checkbox"/>	HDD_20150731_210535	Ukjent Bruker	Skanna til HDD	Auto
<input type="checkbox"/>	Book1	S123232	Skriver	Auto
<input type="checkbox"/>	No title	S123232	Skriver	Auto
<input type="checkbox"/>	No title	S123232	Skriver	Auto
<input type="checkbox"/>	No title	S123232	Skriver	Auto

Liste

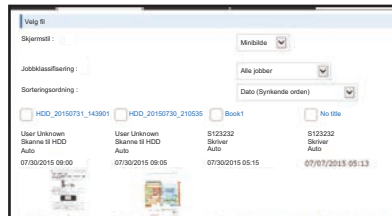

Miniatyrbilde

1

Koble til nettsiden, som forklart i "[Tilgang til nettstedet](#)" ([▶ side 3](#)).

2

Vis innstillings skjermen for "Velg fil" for "Dokument- behandlinger".

(1) Klikk på [Dokument- behandlinger]-fanen ().

Elementet dokumentoperasjoner vises i menyen Innstillinger.

(2) Trykk på mappen ([Hovedmappe], [Hurtigfilmappe], eller [Egendefinert Mappe]) som du ønsker å stille inn.

Skjermen for filvalg vises på høyre side.

3

Endre "Skjermstil" til "Minibilde".

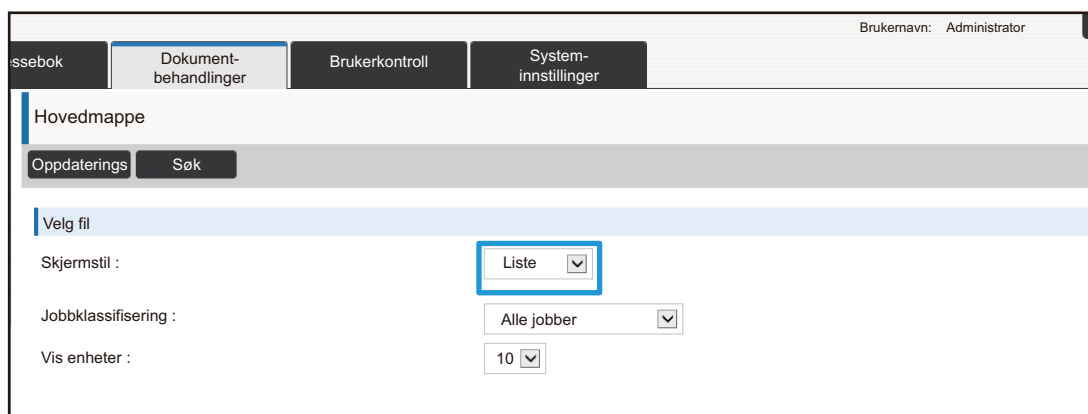

Filer som lagres med dokumentarkivering vises som miniatyrbilder.





Brukerkontroll

Brukerkontroll lar deg registrere og administrere brukere som bruker maskinen.

Ved å begrense antall sider og funksjoner som en bruker eller gruppe brukere kan bruke, kan du hindre feil bruk av maskinen.

For å hindre uautorisert bruk kan personer som ikke er registrert hindres i å bruke maskinen eller bestemte funksjoner.

Eksempel: Informasjon lagret i Brukernavnregistrering

	Brukernavn: AAA Egendefinert indeks: Gruppe A Sidebegrensningsgruppe: "Begrenset"-gruppe	Autoritetsgruppe: Bruker Favorittfunksjons-gruppe: Gruppe a
	Brukernavn: BBB Egendefinert indeks: Gruppe B Sidebegrensningsgruppe: "Begrenset"-gruppe	Autoritetsgruppe: Bruker Favorittfunksjons-gruppe: Gruppe a
	Brukernavn: CCC Egendefinert indeks: Gruppe A Sidebegrensningsgruppe: "Ubegrenset"-gruppe	Autoritetsgruppe: Administrator Favorittfunksjons-gruppe: Gruppe b
	Brukernavn: Ingen (Brukere som ikke er registrert på maskinen)	

Egendefinert indeks



Bruke maskinen

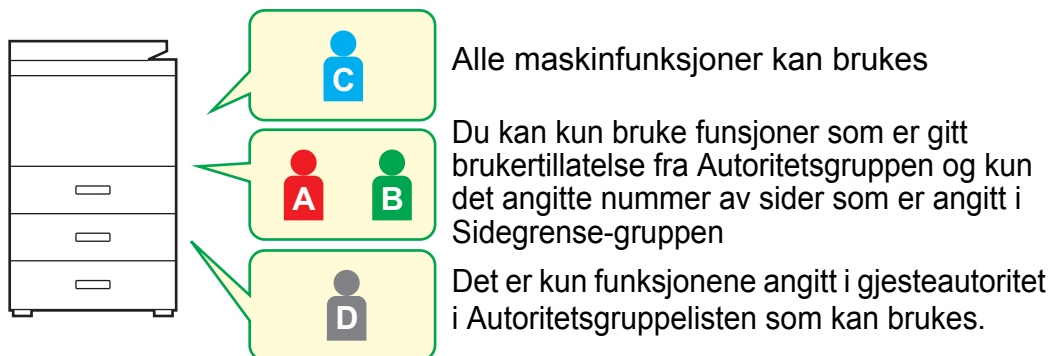

Favoritt funksjons-gruppe



Denne maskinen kan drives med skjermvisningene og standardinnstillingene som er angitt for hver gruppe.

Egendefinert Indeks

Når en bruker registreres, opprettes en indeks. Du kan angi hvilket som helst navn for en egendefinert indeks, og ved å bruke spesielle navn, finner du brukere lettere.

Slik filtrerer du egendefinerte indekser

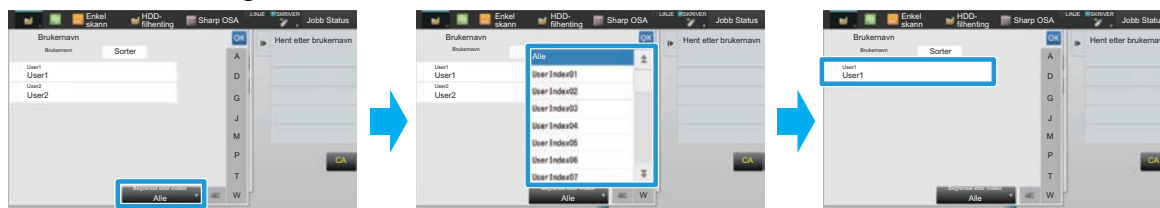

1

Koble til nettsiden, som forklart i "[Tilgang til nettstedet](#)" ([▶ side 3](#)).

2

Vis innstillingsskjermen "Egendefinert Indeks".

(1) Klikk på [Brukerkontroll]-fanen. (Brukerkontroll)

Elementet brukerkontroll vises i innstillingsmenyen.

(2) Klikk på [Egendefinert Indeks].

Elementene for egendefinert indeks vises i rammen.

3

Konfigurer den egendefinerte indeksten.

Angi det nye navnet i "Egendefinert Indeks"-tekstboksen.

Nr.	Indeks
1	Bruker 1
2	Bruker 2
3	Bruker 3
4	Bruker 4
5	

4

Når du er ferdig med å konfigurere innstillingene, klikker du på [Send]-knappen, deretter på [Logg ut]-knappen og går ut av nettleseren.

Organisasjons /gruppeliste

En bruker kan registreres i en organisasjon eller gruppe, for å muliggjøre deling av kontakter og gruppeinformasjon som er registrert i gruppen. Når du legger sammen antall sider brukt, kan du se hvor mange sider og hvilke funksjoner som er brukt av hver gruppe.

Du kan angi flere organisasjoner/grupper per bruker.

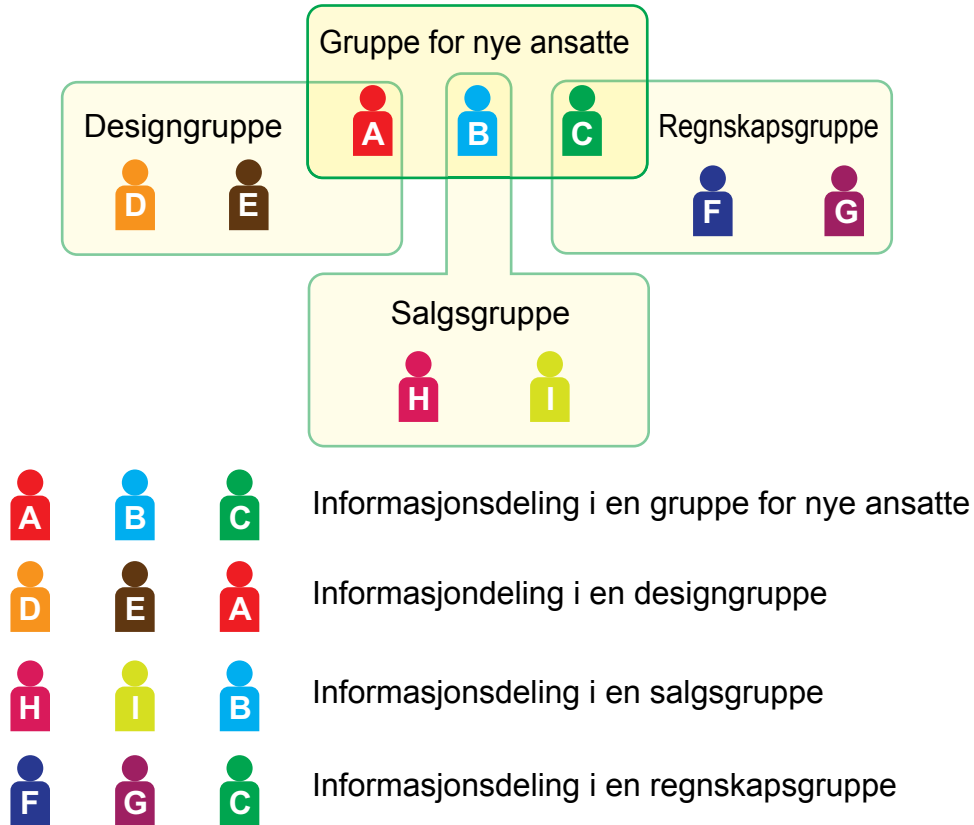

1

Koble til nettsiden, som forklart i "[Tilgang til nettstedet](#)" ([▶ side 3](#)).

2

Vis innstillingsskjermen "Organisasjons /gruppeliste".

(1) Klikk på [Brukerkontroll]-fanen. ()

Elementet brukerkontroll vises i innstillingsmenyen.

(2) Klikk på [Organisasjons /gruppeliste].

Den egendefinerte indeksen vises på høyre side.

3

Konfigurere innstillinger for organisasjons-/gruppeliste.

Angi det nye navnet i "Organisasjons /gruppeliste"-tekstboksen.

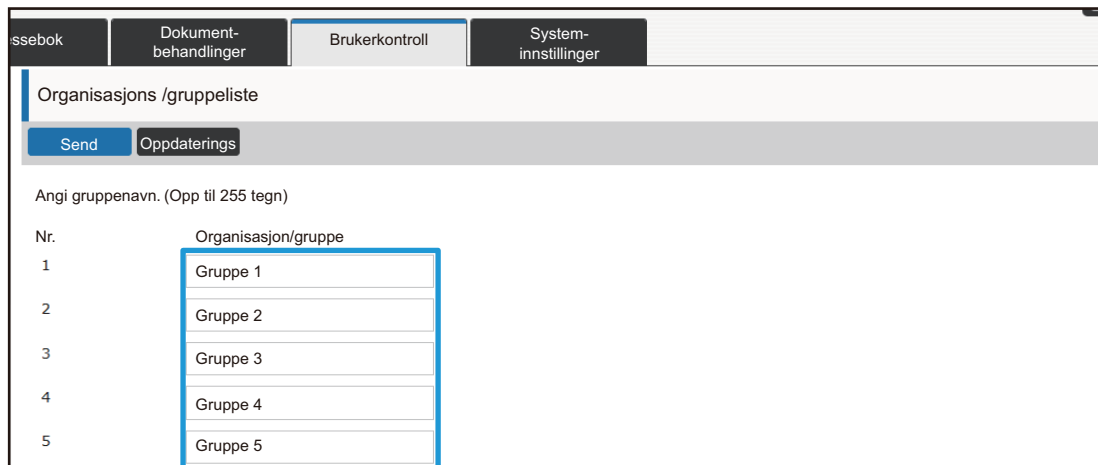

Nr.	Organisasjon/gruppe
1	Gruppe 1
2	Gruppe 2
3	Gruppe 3
4	Gruppe 4
5	Gruppe 5

4

Når du er ferdig med å konfigurere innstillingene, klikker du på [Send]-knappen, deretter på [Logg ut]-knappen og går ut av nettleseren.

Sidegrense gruppeliste

En sidebegrensnings-gruppeliste kan brukes til å begrense antall ark brukere i en bestemt gruppe kan bruke til kopiering og utskrifter, og begrense antall sider som kan skannes eller fakses. Disse brukerne kan også hindres i å bruke bestemte funksjoner.



Innstillinger for fargekopier og -utskrifter vises bare på en fullfargemaskin.

Sidebegrensning gruppeliste A
Kopi:
S/H: Sidebegrensning (10 000)
Full farge: Sidebegrensning (10 000)
Skriver:
S/H: Ubegrenset
Full farge: Forbudt
Dokumentarkiveringsutskrifter:
S/H: Ubegrenset
Full farge: Ubegrenset
Listeutskrifter:
S/H: Ubegrenset
Full farge: Ubegrenset
Skanner:
S/H: Forbudt
Full farge: Forbudt
Send faks: Forbudt
Skann til HDD:
S/H: Sidebegrensning (50 000)
Full farge: Sidebegrensning (50 000)

Dette avsnittet forklarer hvordan du stiller inn sidebegrensnings-gruppelisten.

- Brukere i denne gruppen kan bruke opptil 10 000 sider hver, for farge- og svart/hvitt-kopiering:
- Det finnes ingen begrensninger for utskrifter i svart/hvitt.
- Fargeutskrift kan ikke brukes.
- Både farge- og svart/hvitt-utskrifter for dokumentarkivering og listeutskrifter kan brukes uten begrensninger. Skanner- og faksoverføring kan ikke brukes.
- Opptil 50 000 sider kan brukes for lagring av skanninger i hhv. farger og svart/hvitt.

1

Koble til nettsiden, som forklart i "[Tilgang til nettsted](#)" ([▶ side 3](#)).

2

Vis innstillingsskjermen "[Sidebegrensnings-gruppe](#)".

(1) Klikk på [[Brukerkontroll](#)]-fanen. ()

Elementet brukerkontroll vises i innstillingsmenyen.

(2) Klikk på [[Sidebegrensnings-gruppe](#)].

Sidegrense-gruppeelementene vises på høyre side.

3

Konfigurer innstillingene for sidegrense-gruppen.

(1) Klikk på [Legg]-knappen.

Vil du redigere en eksisterende gruppe, velger du gruppen du vil redigere.

The screenshot shows the 'Systeminnstillinger' page with the 'Oppdaterings' section. The 'Gruppenavn' field is highlighted with a blue box, and the 'Legg' button is also highlighted. The page includes a navigation bar with 'ssebok', 'Dokument-behandling', 'Brukerkontroll', and 'Systeminnstillinger'. Below the navigation bar, there are buttons for 'Velg ALLE' and 'Slett avmerkede'. At the bottom, there is a 'Legg' button and a 'Gå tilbake til standard.' button.

(2) Konfigurer innstillingene for sidegrense-gruppen.

- Angi et nytt gruppenavn i tekstboksen "Gruppenavn".
- Hvis det allerede finnes andre sidegrensegrupper, kan du velge en gruppe med innstillinger som ligner på innstillingene du ønsker, og bruke "Velg det gruppenavnet som skal stå i registreringsmodellen" for å innstillingene for den nye gruppen.
- Velg "Ubegrenset", "Forbudt" eller "Begrenset" fra menyen.
"Ubegrenset" gjør det mulig å bruke et ubegrenset antall sider. "Forbudt" forbyr bruk av funksjonen. Hvis du valgte "Begrenset", angir du sidegrensen.

The screenshot shows the 'Sidegrense grupperregistrering' page. The 'Gruppenavn' field and the 'Velg det gruppenavnet som skal stå i registreringsmodellen' dropdown menu are highlighted with a blue box. The page includes a navigation bar with 'ssebok', 'Dokument-behandling', 'Brukerkontroll', and 'Systeminnstillinger'. Below the navigation bar, there are buttons for 'Send' and 'Avbryt'. The 'Gruppenavn' field has a note '(Opp til 32 tegn)'. The dropdown menu is currently set to 'Ubegrenset'. Below the dropdown menu, there are two rows of 'Sidebegrensning' fields, each with a dropdown menu set to 'Ubegrenset' and a text input field with a note '(1-99,999,999)'.

4

Når du er ferdig med å konfigurere innstillingene, klikker du på [Send]-knappen, deretter på [Logg ut]-knappen og går ut av nettleseren.

Autoritetsgruppeliste

Autoritetsgruppelisten brukes til å begrense funksjonene og innstillingene som brukere som hører til en spesifikk gruppe kan bruke. Ved å angi begrensninger for funksjoner og innstilling, kan du hindre at uerfarne brukere utfører feil operasjoner og innstillinger, og derved muliggjøre sikker bruk av maskinen.



Innstillinger for fargekopier og -utskrifter vises bare på en fullfargemaskin.

Hovedautoritetstyper (Standard gruppeliste)

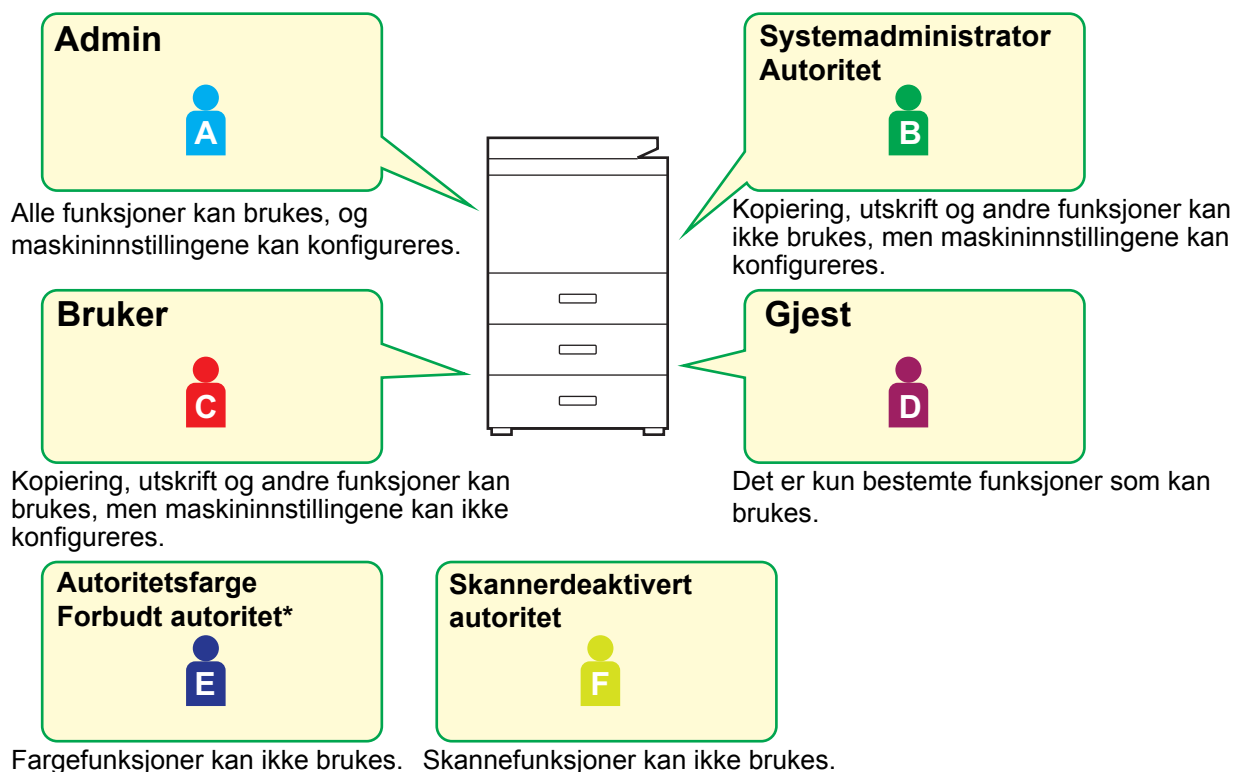

* Dette kan konfigureres på en fullfargemaskin.

1

Koble til nettsiden, som forklart i "[Tilgang til nettstedet](#)" ([▶ side 3](#)).

2

Vis innstillingsskjermen "**Autoritetsgruppe**".

(1) Klikk på [Brukerkontroll]-fanen. ()

Elementet brukerkontroll vises i innstillingsmenyen.

(2) Klikk på [Autoritetsgruppe].

Autoritetsgruppeelementene vises på høyre side.

3

Konfigurer innstillinger for autoritetsgruppen.

(1) Klikk på [Legg til]-knappen.

Vil du redigere en eksisterende gruppe, velger du gruppen du vil redigere.

Gruppeliste :

Nr.	Gruppenavn
Ikke angitt	a

Velg ALLE Slett avmerkede

Legg til

Gå tilbake til standard. : Velg autoritet.

Oppdaterings ^ Topp av s

(2) Konfigurer innstillinger for autoritetsgruppen.

- Angi navnet på autoritetsgruppen i "Gruppenavn".
- Du kan velge en gruppe med innstillinger som ligner innstillingene du ønsker fra standardgruppelisten og bruke "Velg det gruppenavnet som skal stå i registreringsmodellen" for bruke innstillingene for den valgte gruppen i den nye gruppe.
- [Jobbinnstillinger]-fanen brukes til å spesifisere om kopiering, utskrift, faks/bildesending og andre funksjoner er tillatt.
- [Maskininnstillinger]-fanen brukes til å spesifisere om maskininnstillingene er tillatt.

Autoritetsgrupperegistrering

Send Avbryt

Gruppenavn : (Opp til 32 tegn)

Velg det gruppenavnet som skal stå i registreringsmodellen :

Bytt til enkeltskjema

Jobbinnstillinger Maskininnstillinger

Kopi

Innstilling av god tatt fargemodus : Sort & hvit : Tillatt Full farge : Tillatt

Topp av s

4

Når du er ferdig med å konfigurere innstillingene, klikker du på [Send]-knappen, deretter på [Logg ut]-knappen og går ut av nettleseren.

Favoritt arbeidsgruppeliste

For hver gruppe kan du registrere et miljø med innstillingene som er best egnet for gruppen. For eksempel, hvis brukerne snakker ulike språk, kan det angis et språk for hver gruppe, og innstillingen brukes automatisk ved innlogging (vanligvis kan ikke visningsspråket endres hver gang maskinen brukes).



Innstillinger for fargekopier og -utskrifter vises bare på en fullfargemaskin.

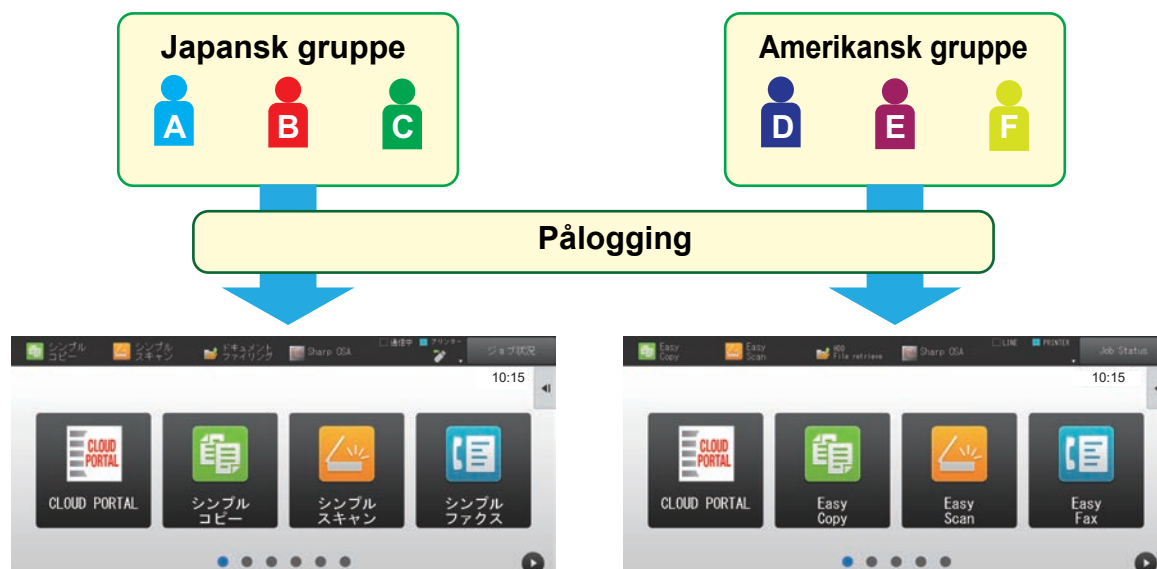

Ved å velge engelsk for en amerikansk gruppe og japansk for en japansk gruppe i favorittfunksjonsgruppelisten, byttes automatisk språk mellom engelsk og japansk når en bruker logger på maskinen.

1

Koble til nettsiden, som forklart i "[Tilgang til nettstedet](#)" ([▶ side 3](#)).

2

Vis innstillingsskjermen "Favoritt arbeidsgruppeliste".

(1) Klikk på [Brukerkontroll]-fanen. (Brukerkontroll)

Elementet brukerkontroll vises i innstillingsmenyen.

(2) Trykk på [Favoritt arbeidsgruppeliste] i [Favoritt funksjonsgruppe].

Elementene i favorittfunksjonsgruppelisten vises på høyre side.

3

Konfigurer innstillingene for favorittfunksjonsgruppelisten.

(1) Klikk på [Legg]-knappen.

Vil du redigere en eksisterende gruppe, velger du gruppen du vil redigere.

Favoritt arbeidsgruppeliste

Oppdaterings

Standard gruppe :
Gruppenavn : som systeminnstillingene

Gruppeliste :

Nr.	Gruppenavn
Ikke angitt	

Velg ALLE Slett avmerkede

Legg Gå tilbake til standard.

Topp av s

(2) Konfigurere favorittfunksjonsgruppelisten.

- Angi et navn for favorittfunksjonsgruppelisten i "Gruppenavn".
- Hvis det finnes andre registrerte favorittfunksjonsgruppelister, kan du velge gruppen som har likest mulig innstillinger som de ønsker, og bruke "Velg det gruppenavnet som skal stå i registreringsmodellen" til å bruke innstillingene for den valgte gruppen på den nye gruppen.
- Klikk på fanene "Kopi", "Bildestending", "Dokumentarkivering", og "Systeminnstillinger", og velg funksjonene og innstillingene du vil lagre i gruppen.

Registrering av favorittfunksjonsgruppe

Send Avbryt

Gruppenavn : (Opp til 32 tegn)

Velg det gruppenavnet som skal stå i registreringsmodellen : som systeminnstillingene

Bytt til enkeltskjerm

Kopi Skanne Skanne Systeminnstillinger

Innledende statusinnstillinger

Fargemodus : Full farge

4

Når du er ferdig med å konfigurere innstillingene, klikker du på [Send]-knappen, deretter på [Logg ut]-knappen og går ut av nettleseren.

System- innstillinger

Systeminnstillingene brukes til å konfigurere maskininnstillingene. Startskjerminnstillingene og modusnøkkelinnstillingene forklares heretter.

Startskjerm- innstillinger

Snarveiene på startside kan endres, slik at de samsvarer med dine behov. Det er praktisk å registrere ofte brukte funksjoner i snarveier.

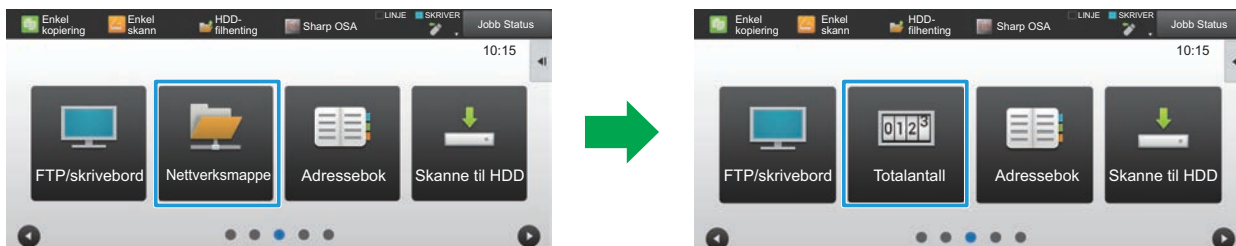

Endre en snarvei fra "Nettverksmappe" til "Totalantall" i startskjerminnstillingene

1

Koble til nettsiden, som forklart i "[Tilgang til nettstedet](#)" ([▶ side 3](#)).

2

Vis innstillingskjermen "Startskjerm- innstillinger".

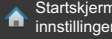
- (1) Klikk på [System- innstillinger]-fanen ().
Innstillingselementene for systeminnstillinger vises i innstillingsområdet.
- (2) Klikk på [Startskjerm- innstillinger]-knappen ().
- (3) Klikk på [Driftinnstillinger].
Driftinnstillingene vises på høyre side.

3

Klikk på funksjonsnavnet til nummeret på hurtigtasten du vil endre.

Nr.	Hiem-knapp
1	CLOUD PORTAL
2	Enkel kopiering
3	Enkel skann
4	Enkel faks
5	Sharp OSA
6	Kopier
7	E-post
8	Faks
9	FTP/skrivebord
10	Nettverksmappe

Forrige 1/6 Neste ^ Topp av s

4

Still inn snarveien på startskjermen.

Velg elementet du vil stille inn.

ssebok Dokument-behandling Brukerkontroll System-innstillinger

Registrering av startskjerm

Send Avbryt Tilbake t

Hjem-knapp Nr.1 Enkel kopiering

Kopier :

- Ingen
- Enkel kopiering
- Kopimaskin
- Programliste
- Program
- Frigi utskrift
- Modusinnstilling

Forholdsinnst.program

Topp av s

5

Når du er ferdig med å konfigurere innstillingene, klikker du på [Send]-knappen, deretter på [Logg ut]-knappen og går ut av nettleseren.

Skjermens tastelayout

Antall snarveier på startskjermen kan endres.

1 Vis innstillings skjermen i trinn 3, som forklart i "**Startskjerm- innstillinger**" ([▶ side 27](#)).

2 Velg ønsket layoutmønster fra "Mal".

"Skjermens tastelayout"-illustrasjonen varierer, avhengig av hvilket mønster som er valgt. Se illustrasjonene for å velge mønsteret du vil angi.

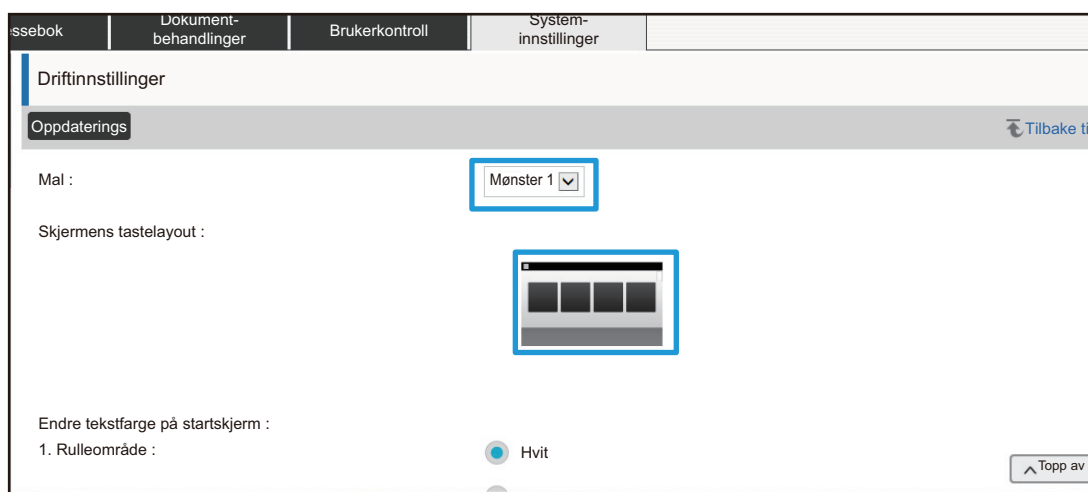

3 Når du er ferdig med å konfigurere innstillingene, klikker du på [Send]-knappen, deretter på [Logg ut]-knappen og går ut av nettleseren.



Hvis du endret oppsettet, vil "Innstillinger" kanskje ikke vises, avhengig av innstillingene. Hvis du ønsker å endre maskinens innstilling når "Innstillinger"-tasten ikke vises, kan du endre innstillingene på nettsiden eller bruke "Rediger hjem" på maskinens betjeningspanel for å legge til "Innstillinger"-tasten.

Vis innstillinger for tastaturmodus

Modustastene er funksjonsnarveier som vises øverst på skjermen. Dette avsnittet forklarer visningsinnstillingene for modustastene.

1

Koble til nettsiden, som forklart i "[Tilgang til nettstedet](#)" ([▶ side 3](#)).

2

Vis innstillingskjermen "Vanlige Innstillinger".

(1) Klikk på [System- innstillinger]-fanen ().

Innstillingselementene for systeminnstillinger vises i innstillingsområdet.

(2) Klikk på [Vanlige Innstillinger]-knappen ().

(3) Klikk på [Vis innstillinger for tastaturmodus] i [Drifts- Innstillinger].

Visningsinnstillingene for modustaster vises på høyre side.

3

Konfigurere visningsinnstillinger for modustaster.

Tilstand for å vise

Velg hvilke modi som skal vises med modustastene. Velg avmerkingsboksene for modiene du ønsker å vise.

Vis tilstandstaster på startsidene

Hvis du vil vise en modustast på startskjermen, velger du avmerkingsboksen som samsvarer med tasten.

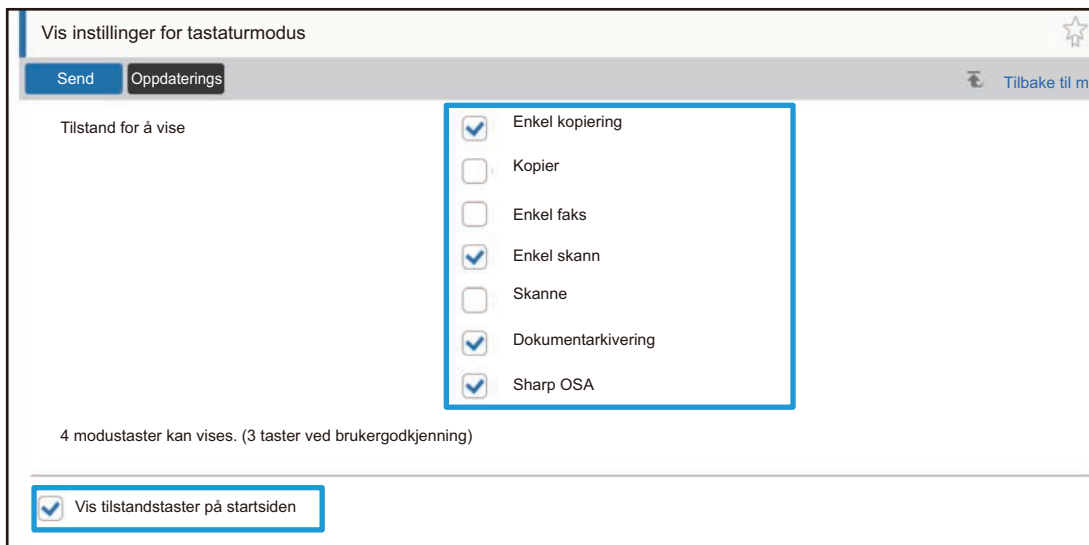

Vis innstillinger for tastaturmodus

Send Oppdaterings

Tilstand for å vise

- Enkel kopiering
- Kopier
- Enkel faks
- Enkel skann
- Skanne
- Dokumentarkivering
- Sharp OSA

4 modustaster kan vises. (3 taster ved brukergodkjenning)

Vis tilstandstaster på startsidene

4

Når du er ferdig med å konfigurere innstillingene, klikker du på [Send]-knappen, deretter på [Logg ut]-knappen og går ut av nettleseren.

EGENDEFINERE NETTSIDEN

For å gjøre det enklere å bruke nettsiden, kan du permanent vise nettstedadresser som er registrert på nettsidens innstillingsmeny og legge til ofte brukte innstillinger på hurtigtastfanen, for enklere tilgang.

Egendefinert lenkeinnstilling

Du kan vise registrerte nettadresser i visningsfeltet i innstillingsmenyen.

Ved å klikke på en egendefinert lenke, kan du gå rett til nettsiden for den registrerte adressen.

1

Koble til nettsiden, som forklart i "[Tilgang til nettstedet](#)" ([▶ side 3](#)).

2

Vis innstillingsskjermen "Egendefinerte koplinger".

(1) **Klikk på [System- innstillinger]-fanen** ().

Innstillingselementene for systeminnstillinger vises i innstillingsområdet.

(2) **Klikk på [Vanlige Innstillinger]-knappen** ().

(3) **Klikk på [Egendefinerte koplinger].**

Egendefinerte innstillinger vises på høyre side.

3

Angi den egendefinerte lenken.

(1) **Vil du legge til en ny lenke, klikker du på [Legg]-tasten. Vil du redigere en egendefinert lenke, klikker du på lenkenavnet.**

(2) **Angi lenkenavn og nettstedadresse.**



Vil du slette en egendefinert lenke, velger du avmerkingsboksen på den egendefinerte lenken og klikker på [Slett]-tasten. Et bekreftelsesvindu vises. Klikk på [OK]-knappen.

4

Når du er ferdig med å konfigurere innstillingene, klikker du på [Send]-knappen, deretter på [Logg ut]-knappen og går ut av nettleseren.

Snarveier

Du kan klikke på snarveiikonet (☆) øverst til høyre på nettstedets innstillingsområdet for å opprette en ny fane i menyfanene og legge til det aktive innstillingselementet.

1

Koble til nettsiden, som forklart i "[Tilgang til nettstedet](#)" (▶ [side 3](#)).

2

Vis innstillingsskjermen du vil registrere.

3

Klikk på snarveiikonet (☆) øverst til høyre i innstillingsområdet.

En snarveifane legges til menyfanene, og den viste innstillingen registreres i snarveifanen.

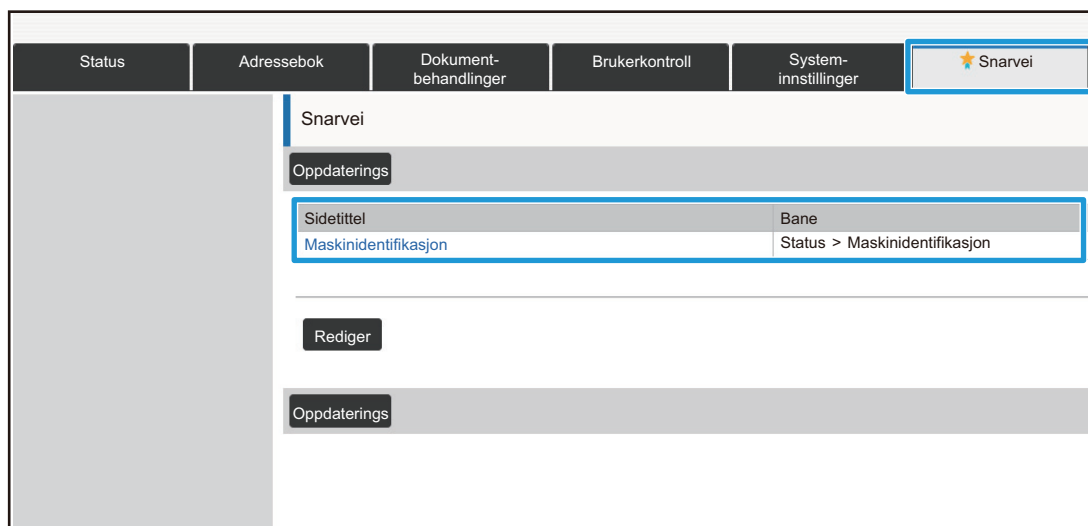

- Vil du slette en snarvei, klikker du på [Rediger]-knappen. Velg avmerkingsboksen for elementet du vil slette i elementene som vises, og klikk på [Slett]-knappen. Et bekreftelsesvindu vises. Klikk på [OK]-knappen.
- Snarveiikonet for innstillingen som ble registrert i snarveien endres til ☆.

4

Når du er ferdig med å konfigurere innstillingene, klikker du på [Send]-knappen, deretter på [Logg ut]-knappen og går ut av nettleseren.

INNSTILLINGSLISTE FOR NETTSTEDER

Se brukerhåndboken for mer detaljerte beskrivelser av hvert element.

Fanelement	Innstillingselement	
Status	Maskinidentifikasjon	
	Total Tellerstand	
	Enhetsstatus	
	Nettverkstatus	
	Fastvareversjon	
	Gjenoppretter strømtilførsel	
	Dataliste	Liste for brukere
	Liste for administrator	
Adressebok	Adressebok	
	Kategorioppsett	
Dokumentoperasjoner	Dokumentarkivering	Hovedmappe
		Hurtigfil-Mappe
		Egendefinert Mappe
		Min mappe
		Søke
		Satsvis filutskrift
	Sende utskriftsjobb	
Brukerkontroll	Brukerkontroll	Brukerliste
		Egendefinert Indeks
		Organisasjons /gruppeliste
	Standard- Innstillinger	
	Sidebegrensings-gruppe	
	Innstilling for maskins sidebegrensning	
	Autoritetsgruppe	
	Favoritt funksjonsgruppe	Favoritt arbeids gruppeliste
		Liste over favorittast
		Hovedskjermliste
	Brukeropptelling	Vise kontoteller
		Lagre brukerantall
	Innstilling av betalingskoder	Administrasjons- innstillinger
		Hovedkodeliste
		Underkodeliste

Fanelement	Innstillingselement		
Brukerkontroll	Kort Innstilling	Kortområde -innstilling	
		Korttype /kortleser innstillinger	
Systeminnstillinger	Innst. Startskjerm	Tilstands- Innstilling	
		Ikon	
		Bakgrunnsbilde	
	Kopieringsinnstillinger	Tilstands- Innstilling	
		Innledende statusinnstillinger	
		Utskrift av tekst/bilde	Tekstinnstillinger (Stempel)
			Egendefinert stempel
	Egendefinerte vanmerke		
	Skriver -innstillinger	Tilstands- Innstilling	
		Innledende statusinnstillinger	
		PCL-innstillinger	
		PostScript-innstillinger	
		OOXML-innstillinger	
		Innstillinger for utskriftsutgivelse	
		E-post utskrifts- innstillinger	
		Direkte utskriftsinnstillinger (FTP)	
		Direkte utskriftsinnstillinger (nettverksmappe)	
		Utskriftsinnstilling fra PC/Mobilterminal	
	Innstill. For Biledesending	Vanlige innstillinger	Tilstands- Innstilling
			Aktiver/ deaktiv innstillinger
			Eget nummer og navn angitt
		Skanne -innstillinger	Innledende statusinnstillinger
			Tilstands- Innstilling
Standardadresse			
Administrasjons- innstillinger			
Temanavn- innstillinger			
Filnavninnstillinger			
Hovedtekst- innstillinger			

Fanelement	Innstillingselement			
Systeminnstillinger	Innstill. For Biledesending	Faksinnstillinger	Standard- Innstillinger	
			Sendeinnstillinger	
			Mottaksinnstillinger	
			Polling-innstillinger	
			Minneboks Med F-Kode	
		innstillinger av internettfaks	Standard- Innstillinger	
			Sendeinnstillinger	
			Mottaksinnstillinger	
			Serverinnstillinger	
		Fakse data motta/sende (manuelt)		
		Innstillinger for innkommende overføring (videresending/lagring)	Innstillinger for innkommende ruting	
			Avsenderadresseregistrering	
			Administrasjons- innstillinger	
	Innstillinger for innkommende overføring (lagring)			
	Metadata- innstilling			
	Innstillinger For Dokumentlagring	Tilstands- Innstilling		
		Automatisk sletting av filinnstillinger		
	Sharp OSA-innstillinger	Standard program installasjon		
		Mottar applikasjons- innstillinger		
		Program innstillinger for eksterne konto		
		Innstillinger for innebygde programmer		
		Polling-innstillinger		
	Vanlige innstillinger	Papirinnstillinger	Innstillinger for papirskuff	
			Registrering av standard størrelsen (By-pass-skuff)	
			Papirtype registrering	
		Drifts- Innstillinger	Tilstands- Innstilling	
			Innstillinger for Enkel modus	
			Favorittastinnstilling	
Vis innstillinger for tastaturmodus				
Tastaturinnstillinger		Standard tastaturinnstilling		
		Malinnstilling for virtuelt tastatur		
Enhetskontroll				

Fanelement	Innstillingselement		
Systeminnstillinger	Vanlige innstillinger	Aktiver/ deaktiv innstillinger	
		Innstillinger for maskinidentifisering	
		Klokkeinnstilling	
		Produkt Nøkkel	
		Egendefinerte koplinger	
	Nettverks- innstillinger	Hurtigoppsett	
		Innstilling for nettverksnavn	
		Protkoloppsett	
		Tjeneste Oppsett	
		Direkte utskrift oppsett	
		Innstillinger for eksterne skrivertjenester	Google Cloud Utskriftinnstillinger
			AirPrint innstillinger
		Tilkobling ekstern tjeneste	Innstillinger for Cloud Connect
			Innstillinger for e-posttilkobling
		LDAP Oppsett	
		Innstillinger for Active Directory	
		Fellesmappe / NAS-innstilling	
		Proxy-innstilling	
		Innstillinger for trådløs	
		Innstilling for enhetens nettside	
	Sikkerhets- innstillinger	Endre passord	
		Portkontroll	
		Filterinnstilling	
		SSL-innstillinger	Tilstands- Innstilling
			Merke sertifikat signatur forespørsel (CSR)
		S/MIME-innstillinger	Tilstands- Innstilling
			Merke sertifikat signatur forespørsel (CSR)
		IPsec innstillinger	Tilstands- Innstilling
			Ipsec-regler
		IEEE802.1X Innstilling	Tilstands- Innstilling
			Merke sertifikat signatur forespørsel (CSR)
		Sikkerhetskontroll	
		Dokument administrasjons funksjon	

Fanelement	Innstillingselement			
Systeminnstillinger	Sikkerhetsinnstillinger	Utskriftsinnstillinger for skjult mønster	Innledende statusinnstillinger	
			Kontrast	
			Registrering av egendefinert tekst	
		Sporings informasjons utskrift		
	Energisparing	Økoinnstilling		
		Økoskanne- innstilling		
		Energisparende mønsterliste		
		Driftsinnstillinger for bestemt dato		
		Strøm PÅ/AV- tidsplan- innstilling		
		Tonersparings-modus		
	Systemkontroll	jobblogg	Jobblogg-operasjon	
			Se jobb-logg	
		Import/eksport av data (CSV-format)		
		Lagringsreserve		
		Enhetskloning		
		Arkivert data sikkerhetskopi		
		Tilbakeholding/ oppkalling av system innstillinger		
		Gjenopprett innstillinger		
		E-post varsel og status	Statusmelding	
	Varselmelding			
	Justering av bildekvalitet	Kollektiv justering		
		Bildekvalitet, Kopi		
		Bildekvalitet, utskrift		
		Bildekvalitet, kanning		
		Fargeprofil- innstillinger*		
	Innledende installeringsinnstillinger	Tilstands- Innstilling		
		Hurtiginnstillinger for nettverk		
		Innstillinger for papirskuff		
Produkt Nøkkel				

* Dette kan konfigureres på en fullfargemaskin.

SHARP[®]
SHARP CORPORATION